

مختصات خانواده اسلامی (قرآنی) در رویکرد^۱ (فلسفی) رئالیسم*

رضا نظریان

کارشناس ارشد جامعه‌شناسی دانشگاه خوارزمی، کرج، ایران.

rezanzr45@gmail.com

چکیده

خانواده واحدی اجتماعی است که بر اساس ازدواج پدید می‌آید. در یک تقسیم‌بندی عام، بر حسب اینکه خانواده چه نوع واحد اجتماعی است، سه رویکرد متفاوت طبیعی، توافقی و رئالیستی به وجود آمده است. خانواده اسلامی دارای مختصاتی است که بیش از همه در رویکرد رئالیستی قابل فهم است. رئالیسم دیدگاهی است که عالم مستقل از ما را می‌پذیرد و قائل است که می‌توانیم به این عالم معرفت پیدا کنیم؛ بنابراین، تعریف، خانواده عالمی مستقل است و نسبت خاصی با معرفت ما دارد. پیدایش و استمرار خانواده در رویکرد رئالیسم، نه صرفاً به عنوان یک قرارداد در نظر گرفته می‌شود (توافقی) و نه صرفاً به یک عامل زیست‌شناختی مانند غریزه جنسی تقلیل داده می‌شود (طبیعی). رویکرد رئالیسم، هر دوی این عوامل را در نظر می‌گیرد؛ علاوه بر پذیرش هر دو بعد طبیعی و قراردادی، رئالیسم تنها به همین اکتفا نکرده بلکه معتقد است خانواده یک نظام است که دارای مجموعه روابط مستقلی است و افراد هنگام تشکیل خانواده باید بدانند که وارد نظامی می‌شوند که

* این مقاله با هماهنگی دبیرخانه دائمی کنگره بین‌المللی علوم انسانی در فصلنامه شماره یک تحقیقات کاربردی علوم انسانی منتشر شده است.

دارای قوانین مخصوص به خود است. شایان ذکر است که در رویکرد رئالیسم، هر سه سطح طبیعی، توافقی و نظام، ذیل اصل عام «فطرت» به هم پیوند می‌خورند. با این توضیحات می‌توان گفت این تحقیق امکانات یک نوع خاص از فلسفه «رویکرد رئالیستی» را برای توضیح خانواده اسلامی (قرآنی) به‌کار گرفته است. بدین منظور، آرای دو نماینده رویکرد «فلسفی» رئالیسم، علامه طباطبایی و استاد مطهری در سه بخش هستی‌شناسی، معرفت‌شناسی و روش‌شناسی بازخوانی شده است و در مرحله بعد تناسب مختصات خانواده اسلامی (قرآنی) با این رویکرد نشان داده شده است. نتیجه‌ای که از مقاله حاصل می‌آید، شناسایی مختصات خانواده اسلامی در یک رویکرد منسجم است تا از طریق آن هویت خاص این خانواده معرفی شود.

کلیدواژه‌ها: خانواده اسلامی، رئالیسم، فطرت.

«اجتماع خانوادگی اجتماعی طبیعی-قراردادی است، یعنی حد متوسطی میان یک اجتماع غریزی و یک اجتماع قراردادی است» (مطهری، ۱۳۸۸: ص ۱۲). این عبارت به بهترین نحو ممکن آغازی است بر مسئله اصلی این تحقیق یعنی شناسایی مختصات خانواده اسلامی بر اساس رویکرد رئالیستی. در این عبارت ابتدا دو رویکرد غریزی صرف و قراردادی صرف درباره خانواده مطرح می‌شود.

بر این اساس، خانواده که با ازدواج به‌وجود می‌آید، نه به‌صورت اجتماعی است که صرف‌نظر از زن و شوهر، تمامی رخدادهای آن را از ابتدا تا انتهای زندگی آماده کرده است (رویکرد طبیعی) و نه آن‌چنان سیال است که زن و شوهر بتوانند هر نوع رفتار و قواعدی را بر آن بار کنند (رویکرد توافقی).

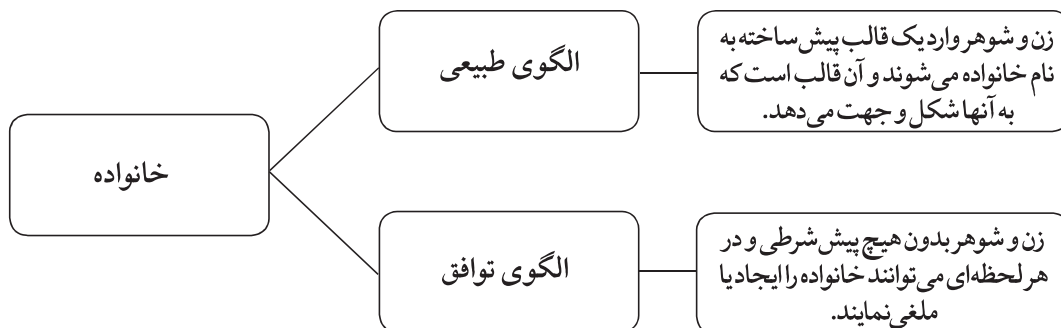

شکل ۱. الگوهای متعارض با خانواده اسلامی

نکته بعدی برگرفته از عبارت ذکر شده این است که خانواده اسلامی هم قانونمند است و هم انعطاف‌پذیر. فرض مقاله بر این است که از ترکیب قانونمندی و انعطاف‌پذیری، سه سطح و یک مبنا به وجود می‌آید که تنها در رویکرد رئالیسم قابل فهم است.

فرضیات تحقیق

این مقاله سه سطح و یک مبنا را - به عنوان فرضیه - در خانواده اسلامی بر مبنای رویکرد رئالیستی و مراجعه به متن قرآن کریم شناسایی کرده است که عبارت‌اند از:

۱. **سطح طبیعی (غریزه):** شامل تفاوت‌های جنسی طبیعی زن و مرد است که نقش اصلی را در به هم پیوستگی و وحدت زن و مرد ایفا می‌کند. این سطح فقط زمینه را برای تشکیل خانواده از طریق نیازمند کردن مرد به زن، فراهم می‌کند. این سطح تضمین‌کننده پیدایش خانواده است.
۲. **سطح توافق (اراده):** شامل رفتارهای ارادی، آگاهانه و نهادینه شده است. این سطح شامل نقش‌های جنسیتی است که اگرچه ریشه طبیعی دارند، به کارگیری و استمرار آنها از طرف هریک از زن و شوهر منوط به اراده کردن و پذیرفتن این نقش‌های جنسیتی از سوی طرفین است. این سطح تضمین‌کننده تداوم و استمرار خانواده است.
۳. **سطح نظام:** شامل قوانین حقوقی است که در رابطه بین زن و شوهر وضع شده است. اموری مانند نفقه، مهریه، شرط ضمن عقد، سرپرستی مرد و شرایط آن و... در این سطح قرار دارند. این سطح ضمانت اجرایی تداوم و استمرار خانواده است.

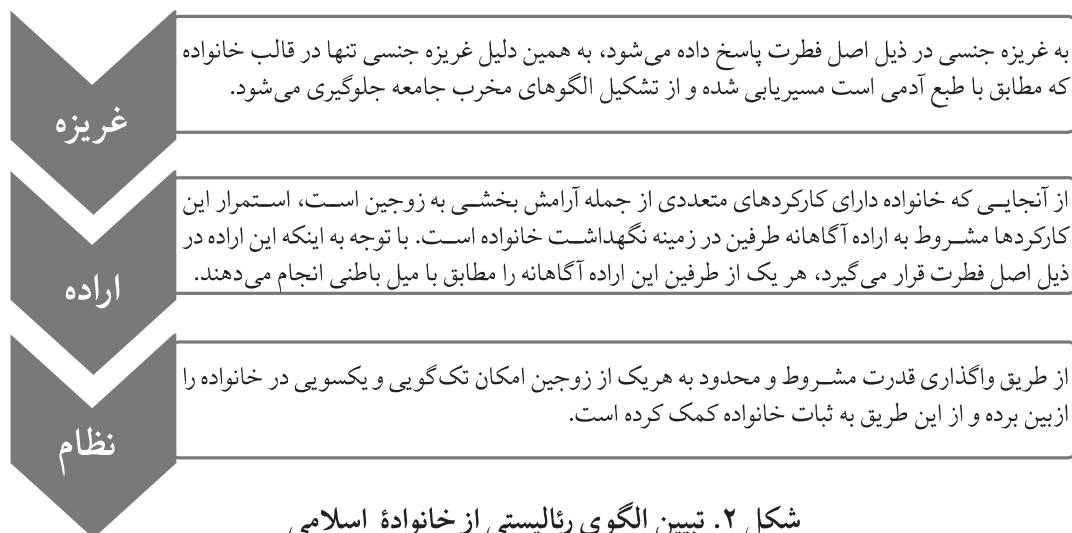

شکل ۲. تبیین الگوی رئالیستی از خانواده اسلامی

در خانواده اسلامی هر سه سطح طبیعی «غریزه»، توافقی «اراده» و نظام، ذیل اصل عام «فطرت» به هم پیوند می‌خورند. فطرت هر موجودی به معنای «نوع خاص آفرینش» آن موجود است. بر این اساس، هر یک از زن و شوهر تمامی قواعد موجود در هر سه سطح طبیعی، توافقی و نظام را می‌پذیرند، به این دلیل که این قوانین با (نوع خاص آفرینش) آنها در هماهنگی کامل است.

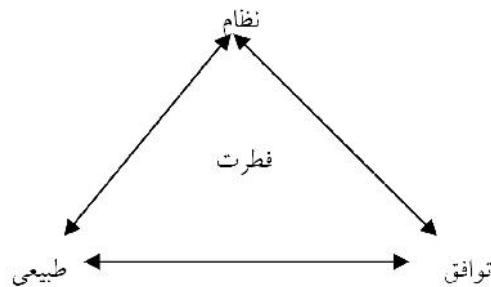

شکل ۳. تبیین رویکرد رئالیستی از خانواده اسلامی

این تحقیق به دنبال آن است تا رویکرد رئالیستی از خانواده اسلامی را در سه سطح غریزه، اراده و نظام در ذیل اصل «فطرت» بازشناسی کند و برای روشن شدن زوایای رویکرد رئالیستی درباره خانواده اسلامی، از سه منظر هستی‌شناسی، معرفت‌شناسی و روش‌شناسی به تبیین این موضوع بپردازد.

ضرورت تحقیق

این طرح یک تحقیق بنیادی درباره خانواده است و این وظیفه را به عهده گرفته است که تعالیم اسلامی درباره خانواده را در یک چهارچوب ساماندهی کند تا بدین طریق، جایگاه هر یک از موضوعات در باب خانواده، سطح آن و ارتباط مفاهیم با هم مشخص شود. نوآوری تحقیق در این است که تعالیم اسلامی در باب خانواده را در قالب رویکرد رئالیسم بازشناسی کرده است. با این توضیحات این تحقیق به دلایلی که در ادامه می‌آیند ضروری به نظر می‌رسد:

- ارائه یک بیان پیراسته و نظام‌مند از تعالیم اسلامی درباره خانواده؛
- بازشناسی این تعالیم در رویکرد رئالیسم و مقایسه آن با رویکردهای رقیب.

سؤالات تحقیق

- رویکردهای رایج درباره خانواده چه رویکردهایی است؟
- کدام رویکرد شناخت و تبیین کامل تری از خانواده اسلامی ارائه می دهد؟

پیشینه تحقیق

پیشینه این تحقیق منابعی است که به دنبال ترسیم جایگاه خانواده اسلامی در یک رویکرد بوده اند و یا رویکردهای فلسفی مغایر با خانواده اسلامی را تبیین کرده اند. بر این اساس، برخی از مهم ترین منابع عبارت اند از:

۱. مطهری، مرتضی. ۱۳۸۸. نظام حقوق زن در اسلام. تهران. نشر صدرا.
 ۲. بستان، حسین. ۱۳۸۸. اسلام و جامعه شناسی خانواده. قم. پژوهشگاه حوزه و دانشگاه.
 ۳. حکمت نیا، محمود. ۱۳۸۶. فلسفه حقوق خانواده. تهران. روابط عمومی شورای فرهنگی اجتماعی زنان.
 ۴. زیبایی نژاد، محمد رضا. ۱۳۸۸. تفاوت های هویت و نقش های جنسیتی. قم. دفتر مطالعات و تحقیقات زنان.
 ۵. سالاری فر، محمد رضا. ۱۳۸۵. خانواده در نگرش اسلام و روان شناسی. تهران. انتشارات سمت و پژوهشگاه حوزه و دانشگاه.
- این تحقیق از این جهت که به دنبال کشف نظام مند تعالیم اسلامی درباره خانواده با رویکرد رئالیستی است، با کارهای پژوهشی ذکر شده اشتراک می یابد. زیرا معتقد است این رویکرد بهتر می تواند تعالیم اسلامی درباره خانواده را تبیین کند. اما نوآوری این تحقیق نسبت به منابع اشاره شده بازخوانی صریح تعالیم اسلامی درباره خانواده در قالب رویکرد رئالیسم است؛ از این رو، این تحقیق می خواهد از منابع یاد شده استفاده کند و ضمن به کارگیری رویکرد رئالیستی، مبانی فلسفی خانواده اسلامی را با وضوح بیشتری معرفی کند.

روش تحقیق

در این تحقیق امکانات یک نوع خاص از فلسفه «رویکرد رئالیستی» برای توضیح خانواده اسلامی (قرآنی) به کار گرفته شده است. به این منظور ابتدا رویکرد رئالیستی در سه بخش هستی شناسی، معرفت شناسی و روش شناسی - متناسب با موضوع تحقیق - توضیح داده می شود و در مرحله بعد،

مختصات خانواده اسلامی (قرآنی) بر مبنای این الگو مورد بازخوانی قرار می‌گیرد. برای توضیح رویکرد رئالیسم از کتاب اصول فلسفه و روش رئالیسم، نوشته علامه طباطبایی - با پاورقی استاد شهید مرتضی مطهری - به عنوان منبع اصلی استفاده شده است. با استفاده از این منبع اصلی شواهد لازم برای اثبات فرضیات تحقیق ارائه شده است.

تعریف مفاهیم اصلی تحقیق

۱. خانواده

چنانچه در بیان مسئله ملاحظه شد، این مقاله خانواده را در سه سطح و یک مبنا در نظر می‌گیرد. سه سطح عبارت‌اند از: طبیعی (غریزه)، توافق (اراده)، نظام؛ و مبنا عبارت است از فطرت. هر کدام از تعاریف موجود درباره خانواده به یکی از این سه سطح و یا مبنا تأکید بیشتری داشته‌اند و برای همین اغلب تعریف جامعی نیستند. در یک تعریف مقدماتی «خانواده، واحدی اجتماعی است که بر اساس ازدواج پدید می‌آید» (ساروخانی، ۱۳۷۰: ص ۲۵۵). این تعریف هر چند خانواده را در اجتماع در نظر می‌گیرد و منشأ پدیدآیی آن را ازدواج می‌داند اما درباره مختصات خانواده توضیحی نمی‌دهد. در تعریف دیگر، خانواده «واحدی متشکل از پدر و مادر و فرزندان است که پیوندهای عاطفی شدیدی با یکدیگر دارند» (بهنام، ۱۳۸۳: ص ۱۵). در این تعریف نسبت این پیوندهای عاطفی شدید بین زوجین و والدین و فرزندان توضیح داده نشده است. در تعریف دیگر، «خانواده گروهی متشکل از افرادی است که از طریق نسب یا سبب و رضاع با یکدیگر به عنوان شوهر، زن، فرزندان، مادر، پدر، برادر و خواهر در ارتباط متقابل‌اند و فرهنگ مشترکی پدید آورده و در واحد خاص به نام خانواده زندگی می‌کنند» (حکمت نیا، ۱۳۹۰: ص ۴۰). چنانچه در تعریف قبلی نسبت «پیوندهای عاطفی» روشن نشده بود در این تعریف نسبت «فرهنگ مشترک» روشن نشده است. «بر اساس تعالیم اسلامی، خانواده مجموعه‌ای است از افراد با رابطه‌های سببی (عقد ازدواج) و نسبی (والدینی-فرزندی-خواهر و برادری)» (سالاری فر، ۱۳۸۵: ص ۱۳). «خانواده در اسلام به عنوان یک واحد اجتماعی در نظر گرفته شده و چیزی بیش از مجموعه افرادی است که آن را تشکیل می‌دهند. یکی از شواهد این امر، مسئولیت افراد در قبال خانواده در جنبه‌های اقتصادی و تربیتی است» (همان: ص ۱۵). در قرآن از

۱. این تعریف، تعریفی رایج در بین جامعه‌شناسان است.

ازدواج به‌عنوان پیمانی محکم نام برده شده است؛^۱ این پیمان فطری بسیار محکم و امری و رای ارضای جنسی است و اطمینان زن و مرد به یکدیگر بیش از اطمینان افراد به هم در هر رابطه دیگر انسانی است. این امور باعث می‌شود ازدواج به پیمان محکمی تبدیل شود (همان: ص ۱۸). این تعریف بیشتر سطح «نظام» را در نظر داشته است.

این تحقیق می‌تواند با مطرح کردن سه سطح غریزه، اراده، نظام و مبنای فطرت به طرف یک تعریف همه‌جانبه از خانواده اسلامی حرکت کند. شایان ذکر است که این تعریف به دلیل همه‌جانبه‌نگری در رویکرد رئالیسم قابل‌بازشناسی است.

۲. رئالیسم

به‌طور کلی رئالیسم دیدگاهی است که وجود عالم مستقل از ما را می‌پذیرد و قائل است که لااقل در پاره‌ای از وجوه به این عالم معرفت داریم. عالم خارج مستقل از معرفت بشری وجود دارد که معرفت ما توصیفی از آن است (قائم‌نیا، ۱۳۸۲: ص ۲۷). بر این مبنا قوانین جهان خارج «واقعی و نفس‌الامری و مستقل از ذهن و ادراکات ما هستند» (مطهری، ۱۳۵۹: ص ۵۲۳).

۳. توافقی

به‌عنوان مفهومی برای مجموعه‌ای از نظریات درباره خانواده آمده است که همه آنها به خانواده به‌مثابه توافق صرف دوطرفه می‌نگرند که زن و شوهر در صورت تمایل و بدون هیچ پیش‌شرط در هر لحظه می‌توانند آن را ایجاد یا لغو کنند. این رویکرد خانواده را در حد یک قرارداد مانند دیگر قراردادها تنزل می‌دهد. برای مثال برخی بر این باورند که خانواده، قراردادی برای تولید فرزند است و با تولد فرزند، خانواده معنای خود را از دست می‌دهد. پیامد طبیعی قراردادی بودن خانواده، شکل‌گیری مدل‌های فراوانی از خانواده است. اگر بخواهیم خانواده را در قالب قرارداد معنا کنیم، باید لوازم آن را نیز بپذیریم که در این صورت ممکن است بیشتر به لذت‌های آنی و گاه منحرف از غایات بشری سوق کند (حکمت‌نیا، ۱۳۹۰: ص ۵۸).

۳-۱. اراده: «صفت» ترجیح‌دهنده یکی از دو طرف فعل و ترک است همراه با علم و شعور. «اراده» یکی از سطوح تأثیرگذار در خانواده اسلامی است. به این معنا که هریک از زوجین با آگاهی برخی کارها

۱. نساء: ۲۱.

را انجام می‌دهند و برخی کارها را انجام نمی‌دهند تا استحکام خانواده حفظ شده و استمرار یابد.

۴. طبیعی

به‌عنوان مفهومی برای مجموعه‌ای از نظریات دربارهٔ خانواده آمده است که همهٔ آنها به خانواده به‌مثابه یک دستگاه خودتنظیم‌کننده می‌نگرند. در این نظریات، زن و شوهر وارد یک قالب پیش‌ساخته می‌شوند و لزوماً به شکل همان قالب درمی‌آیند. حال در درون رویکرد طبیعی برخی ممکن است این قالب پیش‌ساخته را به‌غریزه‌های جنسی و یا یک نظام حقوقی خاص تقلیل دهند. نگاه به خانواده این است که این نهاد یک سازمان حقوقی است که قانونگذار با توجه به اهدافی آن را طراحی کرده است و اختیار زن و مرد فقط در پیوستن یا نپیوستن به آن است؛ بنابراین، پس از پیوستن به آن، حقوقی از پیش تعیین‌شده بر افراد حکومت می‌کند و ارادهٔ افراد در تعیین آن ناچیز است (حکمت‌نیا، ۱۳۹۰: صص ۵۹-۵۸).

۴-۱. **غریزه:** به ساختار نفس و طبیعت آدمی تعلق می‌گیرد. نفس که مقصود از آن طبیعت و نیروی مدیریت حیات طبیعی در انسان است، برای ادامهٔ حیات، گرایش‌های غریزی دارد. این قسمت بین انسان و حیوان مشترک است. مانند وجود غریزهٔ جنسی در طبیعت انسان که عاملی برای ادامهٔ حیات است. «غریزه» یکی از سطوح تأثیرگذار در خانوادهٔ اسلامی است. به این معنا که باوجود این سطح به‌طور طبیعی زوجین به هم گرایش پیدا می‌کنند و مقدمهٔ زندگی خانوادگی شکل می‌گیرد.

۵. نظام

مجموعه‌ای از اجزای مرتب‌شده است که بر مبنایی واحد، هدفی را دنبال می‌کند (زاهد، ۱۳۷۰: ص ۱۰۴). نظام یکی از سطوح تأثیرگذار در خانوادهٔ اسلامی است. به این معنا که باوجود آن نسبت ارتباط بین هریک از اعضا در خانواده روشن می‌شود.

۶. فطرت

فطرت هر موجودی به معنای (نوع خاص آفرینش) آن موجود است. «فطرت» مبنایی تأثیرگذار در خانوادهٔ اسلامی است. به این معنا که باوجود آن تمامی قوانین اسلامی دربارهٔ خانواده در سه سطح غریزه، اراده و نظام مستند به نوع آفرینش اعضای خانواده می‌شود.

۷. هستی‌شناسی

عبارت است از نظریه‌ای عام درباره اینکه چه چیزهایی یا جوهره‌هایی در جهان وجود دارند^۱ (صادقی فسائی و دیگران، ۱۳۹۰: ص ۸۳).

۸. معرفت‌شناسی

عبارت است از اینکه چگونه و چه چیزی را می‌توان شناخت^۲ (همان).

۹. روش‌شناسی

عبارت است از نظریه و تحلیل درباره نحوه اجرای پژوهش^۳ (همان).

متن تحقیق

رویکرد رئالیسم، با انتخاب یک رهیافت همه‌جانبه‌نگر و دوری از هرگونه بزرگ‌نمایی و کوچک‌نمایی در رابطه با خانواده، می‌تواند طرح مقاومی در برابر نگرش‌های یک‌سویه‌نگرانه طبیعی و توافقی محسوب شود. مبانی مورد ادعای رویکرد رئالیسم در هر سه بخش هستی‌شناسی، معرفت‌شناسی و روش‌شناسی، تفاوت‌های بنیادینی با رویکردهای رقیب خود دارد.

هستی‌شناسی خانواده اسلامی در رویکرد رئالیسم

چنانچه در تعریف هستی‌شناسی آمد، در این بخش برآنیم که ببینیم چه نوع جوهره‌ها یا واقعیت‌هایی در خانواده اسلامی وجود دارد. به این منظور ابتدا رویکرد «فلسفی» رئالیسم - متناسب با این بخش - توضیح داده شده است و در مرحله بعد کاربرد این رویکرد در خانواده اسلامی روشن شده است.

۱. رویکرد رئالیسم در سطح ناسی با پذیرش جهان‌دارای قوانین از رویکرد توافقی متمایز می‌شود؛ ازسوی دیگر، رویکرد رئالیسم - برخلاف رویکرد طبیعی - شناخت را محصول مطلق ابزارهای حسی نمی‌داند، بلکه برای شناخت جهان خارج اصول هستی‌شناسانه‌ای مانند اصل واقعیت و مبدأ عدم تناقض و... را نیز در نظر می‌گیرد. «شناخت حاصل انعکاس ساده و مستقیم

۱. تعریف رایج و مقدماتی از هستی‌شناسی است.

۲. تعریف رایج و مقدماتی از معرفت‌شناسی است.

۳. تعریف رایج و مقدماتی از روش‌شناسی است.

جهان طبیعت و مادی در ابزارهای حسی و خیالی انسان نیست. شناخت بر اصول هستی‌شناختی و معرفت‌شناختی خاصی استوار است. از جمله مبانی هستی‌شناختی آن اصل واقعیت، مبدأ عدم تناقض، اصل علیت است» (پارسانیا، ۱۳۸۵: ص ۲۷).

با به‌کارگیری این رویکرد در خانواده می‌توان این‌طور گفت که خانواده دارای واقعیتی مخصوص به خود است که ویژگی‌های خود را بر هریک از طرفین که خواهان تشکیل خانواده هستند، تحمیل می‌کند؛ از سوی دیگر، منشأ شکل‌گیری خانواده تک‌عاملی نیست که آن را صرفاً به یک عامل زیست‌شناختی «غریزه جنسی» پیوند بزنیم. در این زمینه مبنای فطری نهاده‌شده در هریک از زوجین، به کاربرد غریزه جنسی در درون خانواده جهت می‌دهد.

در اسلام به خانواده به‌عنوان یک واقعیت مستقل نگریسته می‌شود که این واقعیت دارای توابع و اقتضائاتی جدای از خواست هریک از افراد است. برای نمونه اسلام بنا بر نوع جامعه مطلوبی که در نظر دارد، به حفظ نسب تأکید کرده و از اختلاط جنسی که باعث آشفتگی در تشخیص نسب می‌شود، نهی کرده است. در مرحله بعد کانونی‌ترین نهاد برای انجام این وظیفه را خانواده قرار داده است. بر این اساس، زوجی که تشکیل خانواده داده‌اند باید از این اصل و اقتضائات آن آگاهی داشته باشند. «در متون دینی اسلام، کارکرد مشروعیت فرزند و پیامدهای آن از قبیل پذیرش مسئولیت تربیت فرزند از سوی پدر و مادر، انتقال نظام‌مند میراث و تداوم شبکه‌های خویشاوندی مورد تأکید قرار گرفته است» (بستان، ۱۳۸۸: صص ۹۶-۹۵).

۲. در این رئالیسم فرد دارای هویت و فطرت در نظر گرفته می‌شود و جامعه نیز دارای سنن حقیقی خاصی است که هریک از انسان‌ها در درون این سنت‌ها قرار می‌گیرند. از نظر علامه طباطبایی انسان موجودی آگاه و مختار است. «انسان موجودی است که با شعور و اراده آزاد، خیر را از شر و نفع را از ضرر تمیز می‌دهد و در نتیجه فاعل مختار است» (طباطبایی، ۱۳۸۶: ص ۳۹). در این رویکرد، انسان با پیوستن به جامعه، نواقص وجودی خود را برطرف کرده و مقدمات دستیابی به سعادت را برای خود فراهم می‌آورد. «انسان که با نوعیت خود یکی از اجزای آفرینش است، دستگاه آفرینش برای وی ساختمان مخصوصی تهیه کرده و زندگی ویژه تعیین کرده که در طی آن با تجهیزات مخصوصی که دارد نواقص وجودی خود را رفع کرده و به سعادت و کمال خود برسد، البته روشن است که مقتضای تجهیزات وی زندگی اجتماعی و حیات دسته‌جمعی است» (طباطبایی، ۱۳۳۹: ص ۵۳).

از آنجاکه فرد و جامعه هریک دارای موجودیت حقیقی هستند، نوع رابطه آنها با یکدیگر نیز یک

رابطه حقیقی است. علامه طباطبایی درباره رابطه بین فرد و اجتماع معتقدند: «رابطه حقیقی که بین فرد و اجتماع برقرار است، ناچار موجب می‌شود که خواص و آثار فرد در اجتماع نیز پدید آمده و به همان نسبت که افراد از نیروها و خواص و آثار وجودی خویش جامعه را بهره‌مند می‌کنند، این حالات یک موجودیت اجتماعی نیز پیدا کند» (طباطبایی، ۱۳۶۱: ص ۱۶۲). «این رابطه حقیقی که بین فرد و اجتماع موجود است موجب یک سلسله قوا و خواص اجتماعی می‌شود که از هر جهت بر قوا و خواص فرد برتری داشته و در صورت تعارض بر آن غالب شده مقهورش می‌کند» (همان: ص ۱۶۴).

بر مبنای این رویکرد می‌توان گفت افراد با انگیزه‌های فطری ازدواج می‌کنند و تشکیل خانواده می‌دهند. از سوی دیگر، خانواده نیز واقعیت خود را بر هر یک از زوجین تحمیل می‌کند؛ بنابراین، هویت بخشی به فرد و جامعه در رویکرد رئالیسم، در حوزه خانواده به هویت بخشی به هر یک از زوجین و خانواده کاربردپذیر می‌شود. از متون دینی استفاده می‌شود که انگیزه‌های عاطفی دارای منشأ فطری نیز در گرایش دو جنس مذکر و مؤنث به تشکیل خانواده دخالت دارند (بستان، ۱۳۹۰: ص ۹۷).

۳. رویکرد رئالیسم نوع رابطه افراد با یکدیگر را بر اساس نظریه استخدام تبیین می‌کند. این اصل توضیح می‌دهد که هر یک از افراد با داشتن توانایی‌های متفاوت، به نیازهای یکدیگر پاسخ می‌دهند. «انسان با هدایت طبیعت و تکوین پیوسته از همه، سود خود را می‌خواهد (اعتبار استخدام) و برای سود خود سود همه را می‌خواهد (اعتبار اجتماع) و برای سود همه، عدل اجتماعی را می‌خواهد (اعتبار حسن عدالت و قبح ظلم) و در نتیجه فطرت انسانی حکم طبیعت و تکوین را در اختلاف طبقاتی قرایح و استعدادات تسلیم داشته و روی سه اصل نامبرده می‌خواهد هر کسی در جای خودش بنشیند.» (طباطبایی، بی‌تا: ص ۱۹۹).

اصل استخدام یادآور می‌شود از آنجاکه هرکس دارای استعدادهای مخصوص به خود است، شایسته است که افراد به جای اینکه در صدد تصاحب استعدادهای یکدیگر باشند باید این استعدادهای را در معرض مبادله با یکدیگر قرار دهند. بر این مبنای هر یک از زن و مرد دارای استعدادهای مخصوص به خود هستند. نه زنان باید استعدادهای خاص مردان را آرزو کنند و نه بالعکس. با توجه به اصل استخدام، نوع رابطه بین زن و شوهر به جای نزاع یا تشابه، به صورت مکملیت جلوه‌گر می‌شود. بنابر نظریه مکملیت، زن و مرد دو موجود با تفاوت‌هایی طبیعی هستند، تفاوت‌های آنان هدفمند و بر پایه طرح حکیمانه آفرینش است و هر دو جنس با ویژگی‌های‌شان

ارزشمندند (علاسوند، ۱۳۹۰: ص ۱۱۴). در تفکر اسلامی زن و مرد نه با هم کاملاً برابرند و نه کاملاً مستقل از یکدیگرند، آنان نه دشمن یکدیگر بلکه مکمل یکدیگرند (علاسوند، ۱۳۸۶: ص ۲۴).

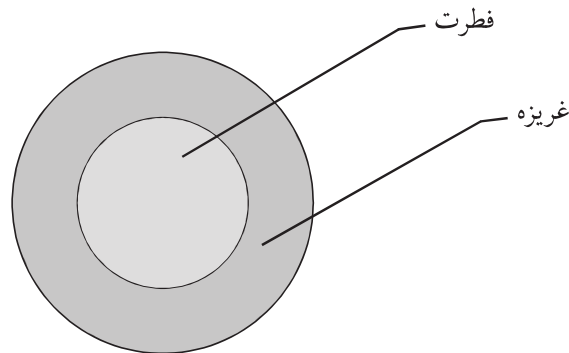

شکل ۴. اولویت‌بندی مبنا و سطوح سه‌گانه در هستی‌شناسی خانواده اسلامی

در هستی‌شناسی خانواده اسلامی مبنا «فطرت» است. از بین سطوح سه‌گانه غریزه، اراده و نظام، غریزه در این قسمت اولویت پیدا می‌کند. در این زمینه، فطرت به غریزه جهت می‌دهد و آن را در چهارچوب خاص خانواده کاربردپذیر می‌کند. براساس وجود غریزه و با هدایتگری فطرت، هریک از زوجین استعدادهای خاص خود را پذیرفته و آن را در جهت رشد نظام خانواده به‌کار می‌اندازند.

جدول ۱. هستی‌شناسی خانواده اسلامی در رویکرد رئالیسم

رویکرد (فلسفی) رئالیسم	خانواده اسلامی (قرآنی)
قوانین واقعی و نفس‌امری در جهان وجود دارد؛ ازسوی دیگر، اصولی مانند مبدأ عدم تناقض، اصل واقعیت و... به حس جهت می‌دهند.	خانواده دارای یک واقعیت مستقل جدا از خواست اعضای آن است. اصل فطرت به غریزه جهت می‌دهد.
فرد دارای فطرت است و جامعه نیز دارای سنن اجتماعی است.	هریک از زوجین برای تشکیل خانواده انگیزه فطری دارند و ازسوی دیگر، خانواده نیز واقعیت خود را بر آنها تحمیل می‌کند.
اصل استخدام در روابط بین افراد	اصل مکملیت در روابط بین زن و شوهر

دلالت های قرآنی^۱

در آیه ۲۱ سوره روم آمده است: «وَمِنْ آيَاتِهِ أَنْ خَلَقَ لَكُمْ مِنْ أَنْفُسِكُمْ أَزْوَاجًا لِتَسْكُنُوا إِلَيْهَا وَجَعَلَ بَيْنَكُمْ مَوَدَّةً وَرَحْمَةً إِنَّ فِي ذَلِكَ لَآيَاتٍ لِقَوْمٍ يَتَفَكَّرُونَ»؛ «و از آیات او این است که برای شما از جنس خودتان همسرانی آفرید تا به واسطه آنها آرامش بیابید و میان شما دوستی و محبت قرار داد، همانا در این امر نشانه‌هایی برای گروهی که تفکر کنند وجود دارد». در این آیه کارکردهای اختصاصی خانواده برای زن و شوهر، آرامش‌بخشی و وجود مودت^۲ و رحمت^۳ در بین آنها است. علامه طباطبایی در تفسیر این آیه می‌فرماید: «وقتی انسان درباره اصول تکوینی خویش تفکر کند و ببیند که خداوند چگونه میل به ازدواج را در نهاد او قرار داده و میان او و همسرش محبت و مهربانی قرار داده تا کانون خانواده شکل بگیرد و به واسطه آن اجتماع بشری به ثبات برسد و نوع بشر تداوم بیابد، متوجه آیات الهی شده و می‌فهمد که خداوند چه تدابیری در این امر به کار برده که عقل را حیران می‌کند (طباطبایی، ۱۳۸۴: ج ۳، ص ۶۰۲).

در آیه ۱۸۷ سوره بقره آمده است: «هُنَّ لِبَاسٌ لَكُمْ وَأَنْتُمْ لِبَاسٌ لَهُنَّ»؛ «ایشان پوششی برای شما و شما پوششی هستید برای آنان». این آیه به صراحت رابطه بین زن و شوهر را به عنوان رابطه «مکمل یکدیگر بودن» در نظر می‌گیرد نه یک رابطه مبتنی بر نزاع و نابرابری. علامه طباطبایی در تفسیر این آیه می‌فرماید: لباس یعنی ساتر و هر کدام از زوجین دیگری را از فسق و فجور بازمی‌دارد (همان، ج ۱: ص ۱۳۰).

در آیه ۳۲ سوره نساء آمده است: «وَلَا تَتَمَنَّوْا مَا فَضَّلَ اللَّهُ بِهِ بَعْضَكُمْ عَلَى بَعْضٍ لِّلرِّجَالِ نَصِيبٌ مِّمَّا كَتَبْنَا وَلِلنِّسَاءِ نَصِيبٌ مِّمَّا كَتَبْنَا وَإِسْأَلُوا اللَّهَ مِنْ فَضْلِهِ إِنَّ اللَّهَ كَانَ بِكُلِّ شَيْءٍ عَلِيمًا»؛ «نسبت به آنچه ندارید و خدا به دیگران بخشیده تمنا نکنید، چون خدا به مقتضای حکمتش بعضی از شما را بر بعضی دیگر برتری داده، و چه مرد و چه زن از کار و کسبی که دارد بهره‌مند شود». این

۱. به جهت اینکه امکان آوردن تمامی آیات قرآنی مرتبط با این بخش در این مقاله فراهم نیست، به ذکر سه نمونه بسنده شده است. دیگر آیاتی که در این بخش می‌توانند قرار گیرند، عبارت‌اند از: بقره: ۱۸۷. بقره: ۲۲۱-۲۲۲. بقره: ۲۲۸. بقره: ۲۲۹. بقره: ۲۴۰. بقره: ۲۴۱. نساء: ۱. نساء: ۴. نساء: ۷. نساء: ۸. نساء: ۱۵. نساء: ۱۶. نساء: ۱۹. نساء: ۲۱. نساء: ۲۳. نساء: ۲۸. نساء: ۳۲. نساء: ۳۴. اسراء: ۳۱-۳۴. نور: ۲-۴. نور: ۱۲. نور: ۲۶. نور: ۳۱-۳۰. نور: ۳۳. نور: ۵۸-۵۹. احزاب: ۴۹.

۲. مودت یعنی محبتی که اثر آن در عمل ظاهر باشد (طباطبایی، ۱۳۸۴: ج ۳، ص ۶۰۲).

۳. رحمت یعنی نوعی تأثیر نفسانی که از مشاهده محرومیت شخصی که کمالی را ندارد و محتاج به رفع نقص است در نفس پدید می‌آید و شخص را وامی‌دارد که کمبود و نقص آن طرف مقابل را برطرف کند (همان).

آیه می‌رساند که رابطه زوجین نباید به صورت تصاحب جایگاه یکدیگر باشد. علامه طباطبایی در تفسیر این آیه می‌فرماید: «یعنی نگویید کاش من فلان چیز را داشتم و «تمنی» تعلق نفس است به آنچه می‌بیند که از رسیدن به آن معذور است؛ بنابراین، به آن حالت آرزو پیدا می‌کند و این فضل و برتری که خداوند به بعضی می‌دهد، مزیتی است که خداوند روزی هرکس نکرده و این نهی، نهی ارشادی است برای قطع ریشه شر و فساد که همان حسد است، چون حسد منجر به فساد می‌شود؛ از این رو، این زنان نباید از بابت اینکه سهم الارث مرد بیشتر است یا حکم تعدد زوجات دارد به مردان حسد بورزند بلکه این امور مطابق مصالحی است و در نزد خدا، چه زن و چه مرد از ثمره کار و کسب خود بهره‌مند هستند» (طباطبایی، ۱۳۸۴: ج ۱، صص ۳۵۸-۳۵۷).

معرفت‌شناسی خانواده اسلامی در رویکرد رئالیسم

چنانچه در تعریف معرفت‌شناسی آمد، در این بخش برآنیم که ببینیم چه نوع شناخت یا ادراکی در خانواده اسلامی وجود دارد. به این منظور ابتدا رویکرد (فلسفی) رئالیسم - متناسب با این بخش - توضیح داده شده است و در مرحله بعد کاربرد این رویکرد در خانواده اسلامی روشن شده است.

۱. رویکرد رئالیسم در سطح معرفت‌شناسی به دو نوع ادراک قائل است: ادراک حقیقی و اعتباری. «ادراکات حقیقی انکشافات و انعکاسات ذهنی واقع و نفس الامر است اما ادراکات اعتباری فرض‌هایی است که ذهن به منظور رفع احتیاجات حیاتی آنها را ساخته و جنبه فرضی و قراردادی و وضعی و اعتباری دارد و با واقع و نفس الامر سر و کاری ندارد» (مطهری، ۱۳۵۹: ص ۲۶۹). «ادراکات حقیقی تابع احتیاجات طبیعی موجود زنده و عوامل مخصوص محیط زندگانی وی نیست و با تغییر احتیاجات طبیعی و عوامل محیط تغییر نمی‌کند و اما ادراکات اعتباری تابع احتیاجات حیاتی و عوامل مخصوص محیط است و با تغییر آنها تغییر می‌کند. ادراکات حقیقی قابل‌تطور و نشوء و ارتقا نیست اما ادراکات اعتباری سیری تکاملی و نشوء و ارتقا را طی می‌کند» (همان).

نکته قابل توجه در تقسیم‌بندی دو نوع ادراک این است که ریشه این دو نوع ادراک از اساس از یکدیگر جدا است. «تمایز و تفکیک ادراکات حقیقی از ادراکات اعتباری لازم و ضروری است و عدم تفکیک آنها از یکدیگر بسیار مضر و خطرناک است. بسیاری از دانشمندان اعتباریات را به حقایق قیاس کرده و با روش‌های عقلانی مخصوص حقایق در اعتباریات سیر کرده‌اند و بعضی بالعکس، نتیجه مطالعات خود را درباره اعتباریات به حقایق تعمیم داده‌اند و حقایق را مانند

اعتباریات مفاهیمی نسبی و متغیر و تابع احتیاجات طبیعی پنداشته‌اند» (همان: صص ۲۷۰-۲۶۹).
 با به‌کارگیری این رویکرد در مطالعات خانواده به یک تمایز سودمند درباره نقش‌های جنسیتی می‌رسیم، به این صورت که یک دسته از نقش‌های جنسیتی برای زن و مرد دارای منشأ حقیقی، فطری و زیست‌شناختی است. اجرای این نقش‌ها منحصر در یک جنس است. اما دسته دیگری نیز درباره نقش‌های جنسیتی وجود دارد که جنبه اعتباری و قراردادی دارد و زوجین به صورت اشتراکی نیز می‌توانند آن را انجام دهند. عموماً صاحب‌نظران در حوزه خانواده فقط به یکی از این دو سطح توجه کرده‌اند و از سطح دیگر غفلت کرده‌اند. «بسیاری از جامعه‌شناسان معاصر، به ویژه فمینیست‌ها با به‌کارگیری اصطلاح برساخته درباره هویت بر این باورند که هویت، معنایی جوهری و ثابت ندارد و در ارتباط با مجموعه‌ای پیچیده از روابط اجتماعی معنا می‌یابد» (زیبایی‌نژاد، ۱۳۸۸: صص ۱۰۰-۹۹). «فمینیست‌ها مدعی‌اند که در طبیعت شکل مشخصی برای خانواده وجود ندارد و مبنای ساختاری و ایدئولوژیکی خانواده را در هر جامعه ساخت‌های اجتماعی و مفروضات ذهنی افراد درباره نقش انسان‌ها تشکیل می‌دهد» (آبوت، ۱۳۸۰: صص ۱۱۴). در رویکرد رئالیستی موردنظر به جای نفی تفاوت‌های جنسیتی بر این تفاوت‌ها تأکید می‌شود. «فمینیست‌ها مادری را امری غیرزیستی و معلول عوامل اجتماعی و فرهنگی معرفی می‌کنند اما دیدگاه اسلام بر اولویت پرورش فرزندان توسط مادران طبیعی نسبت به سایر شیوه‌های پرورش کودکان تأکید می‌کند» (بستان، ۱۳۷۹: صص ۶۲-۶۱)؛ از سوی دیگر، رویکرد رئالیستی - برخلاف رویکرد طبیعی - تمامی نقش‌های جنسیتی را در نقش‌های حقیقی و منحصر به هر یک از زوجین، تعریف نمی‌کند بلکه وظایفی مانند آرامش بخشی، احترام متقابل و عاطفه‌ورزی را مسئولیت متقابل هر یک از زوجین می‌داند و نه صرفاً مسئولیت یک‌جانبه زن یا مرد.

۲. رویکرد رئالیسم، اصول متغیر را در کنار اصول ثابت پیش می‌برد، «اینکه جامعه انسانی از هر جهت قابل تغییر و تبدیل نیست از بحث و کنجکاوی در ماهیت جامعه و پی بردن به علل پیدایش این‌گونه زندگی دسته‌جمعی در میان افراد انسان روشن می‌شود. نمی‌توان تردید کرد که گرچه افکار مربوط به لوازم زندگی با مرور دهور و تدریجاً تغییر پیدا کرده و انسان هر روز راه تازه‌ای به یک بخش از مزایای زندگی و استفاده بیشتر از وسایل مادی پیدا می‌کند ولی طبیعت انسانی که حامل آن همان ساختمان وجودی وی است تغییر نکرده است» (طباطبایی، بی‌تا: صص ۹۴-۹۳).
 با به‌کارگیری این رویکرد در مطالعات خانواده می‌توان دو نوع نقش ثابت و متغیر را برشمرد: اگر برخی نقش‌ها زیستی باشند و طبیعی بودن، دلیل معقول بودن نقش باشد، پس ثابت نگه‌داشتن

نقش، منطقی است. برای مثال نقش زن که در تولیدمثل در قالب بارداری، زایمان و شیردهی خود را نشان می‌دهد، نقشی زیستی و طبیعی است (علاسوند، ۱۳۹۰: ص ۹۱). نقش تمکین در برابر همسر برای زنان به حکم نظام حقوقی نیز نقشی ثابت است. باور به لزوم حفظ و استحکام خانواده موجب می‌شود هر آنچه پایه و بنیان این مهم قرار می‌گیرد نیز ضروری باشد. نمی‌توان به استحکام خانواده اندیشید و به زنان اجازه داد به نیاز جنسی همسرانشان به اندازه کافی و به هنگام پاسخ ندهند (همان: ص ۹۲). نقش نان‌آوری و مدیریت خانواده برای مردان نیز نقشی ثابت است، زیرا در الگوی حقوق خانوادگی اسلام وظیفه‌ای مردانه است. در آیه ۳۴ سوره نساء مدیریت مردان و انفاق برای خانواده به هم وابسته‌اند. مدیریت مردان به لزوم انفاق آنان به همسرانشان تعلیل شده است. زنان و مردان به انجام شماری از دیگر نقش‌ها با کمک گزاره‌های اخلاقی مانند خانه‌داری برای زنان تشویق شده‌اند. این نقش تغییرپذیر است، به این معنا که زن می‌تواند نقش خود را در این زمینه به کسی مانند یک خدمتکار بسپارد (همان: ص ۹۳). اسلام به دلیل اهمیت ویژه‌ای که برای پرورش نسل آینده قائل است، اشتغال مادران را در صورت تمایز با ایفای نقش مادری تأیید نمی‌کند (بستان، ۱۳۸۸: ص ۷۸)؛ بنابراین، طبق شرایط زمانی و مکانی وظیفه خانه‌داری برای زنان می‌تواند متغیر باشد. در جایی که اشتغال مادران ضربه‌ای به نظام خانواده وارد نکند، مادران می‌توانند وظیفه خانه‌داری را به فرد دیگری بدهند.

۳. رئالیسم اسلامی دارای نگرشی محتوایی به جامعه است. به این معنا که به جامعه از این جهت که بستری برای کسب اخلاق است، اهمیت می‌دهد. علامه طباطبایی سهمی قابل توجه برای اجتماعی شدن یک موضوع قائل‌اند به این دلیل که تربیت اخلاق و غرایز در یک بستر اجتماعی می‌تواند نمود پیدا کند و کارآمد شود. «ملاک اهمیتی که اسلام به اجتماع داده این است که تربیت اخلاق و غرایزی که در افراد موجود بوده و همان موجب تکون خاصه‌های اجتماعی قوا می‌گردند محال است که در مقابل اخلاق و غرایز مخالف و نیرومندی که در اجتماع تکوین یافته است به نتیجه برسند» (طباطبایی، ۱۳۶۱: ص ۱۶۴).

با توجه به این عبارات می‌توان دریافت که جامعه در هر شکل و حیثیت آن برای علامه طباطبایی موضوعیت ندارد، بلکه جامعه از این منظر برای ایشان دارای اهمیت است که می‌تواند بسیاری از صفات عالیة انسانی را بستر مند و کارآمد کند.

در تعریف استاد شهید مطهری درباره جامعه، این نگاه محتوایی به جامعه در فرهنگ متجلی شده است که متصل‌کننده فرد به جامعه است. «مجموعه‌ای از افراد انسان که با نظامات، سنن،

آداب و قوانین خاص به یکدیگر پیوند خورده و زندگی دسته‌جمعی دارند» (مطهری، بی‌تا: ص ۱۱). در تعریفی که استاد شهید از جامعه ارائه می‌کند این عامل پیونددهنده به نظامات، سنن، آداب و قوانین خاص معرفی شده است؛ بنابراین، از نظر معظم‌له این عامل پیونددهنده یا عنصر سوم است که می‌تواند این دورا با هم پیوند دهد. وجود همین عنصر سوم، موجب حفظ اصالت فرد و اصالت جمع، ضمن داشتن تأثیر و تأثر متقابل بر یکدیگر می‌شود» (زاهد، ۱۳۶۹: ص ۱۶). «شهید مطهری عنصر سوم یعنی نظامات، سنن، آداب و قوانین خاص را به‌گونه‌ای اختیار می‌کند که خود وجودی مستقل از فرد و جامعه است و ضمن آنکه فرد قادر به اثرگذاری و اثرپذیری از جامعه است، جامعه نیز قادر به اثرپذیری و اثرگذاری بر فرد است» (همان: صص ۱۸-۱۷).

با کاربرد همین اصل نظری در باب خانواده می‌توان گفت که خانواده از این منظر اهمیت می‌یابد که بستری برای به‌وجود آمدن رشد و اخلاق است. در خانواده اسلامی، عناصر فرهنگی مانند علامتی راهنما، چگونگی و جهت رابطه را به افراد خانواده نشان می‌دهند. عناصر فرهنگی هم‌مسیر و هم‌هدف یک خانواده مطلوب را پیش روی اعضای آن قرار می‌دهند. این عناصر که در نگرش اسلامی به آنها تأکید می‌شود عبارت‌اند از: مودت، قناعت، هدیه‌دادن، گشاده‌دستی، خوش‌رویی، حلم، صبر، عفو، انصاف، وفا، احسان به والدین، صلۀ رحم، آراستگی ظاهری، عفت، حیا، عدالت، امر به معروف، نهی از منکر و....

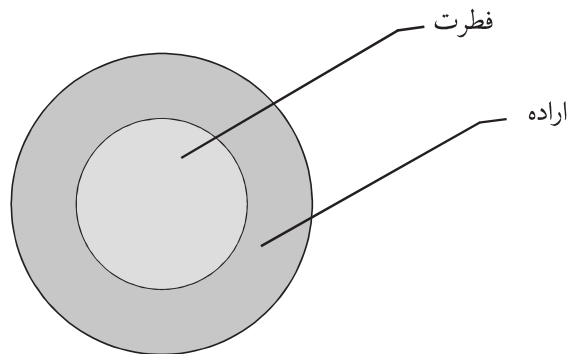

شکل ۵. اولویت‌بندی مبنا و سطوح سه‌گانه در معرفت‌شناسی خانواده اسلامی

در معرفت‌شناسی خانواده اسلامی مبنا «فطرت» است. از بین سطوح سه‌گانه غریزه، اراده و نظام، «اراده» در این قسمت اولویت پیدا می‌کند. در این زمینه، فطرت به اراده جهت می‌دهد و آن را در چهارچوب خاص خانواده کاربردپذیر می‌کند. در این شرایط هر یک از زوجین، نقش‌های

حقیقی - اعتباری و ثابت - متغیر را در سر جای خود قرار می‌دهند. همچنین، خانواده را با اراده خود به بستری برای رشد فضایل اخلاقی تبدیل می‌کنند.

جدول ۲. معرفت‌شناسی خانواده اسلامی در رویکرد رئالیسم

رویکرد (فلسفی) رئالیسم	خانواده اسلامی (قرآنی)
ادراک حقیقی و اعتباری	برخی از نقش‌های جنسیتی بین زن و شوهر اختصاصی و برخی نقش‌های جنسیتی بین زن و شوهر، اشتراکی‌اند.
اصول ثابت و متغیر	برخی از نقش‌های جنسیتی بین زن و شوهر ثابت‌اند و برخی از نقش‌های جنسیتی متغیرند و قابل واگذاری به افراد دیگر در صورت آسیب واردنشدن به اصل خانواده.
وجود آداب، سنن و قوانین خاص در جامعه	خانواده بستری است برای رشد فضایل اخلاقی مانند مودت، قناعت، هدیه‌دادن، گشاده‌دستی، خوش‌رویی، حلم و...

دلالت‌های قرآنی^۱

در آیه ۲۳۰ سوره بقره آمده است: «فَإِنْ طَلَّقَهَا فَلَا تَحِلُّ لَهُ مِنْ بَعْدُ حَتَّى تَنْكِحَ زَوْجًا غَيْرَهُ فَإِنْ طَلَّقَهَا فَلَا جُنَاحَ عَلَيْهِمَا أَنْ يَتَرَاجَعَا إِنْ ظَنَّا أَنْ يُقِيمَا حُدُودَ اللَّهِ وَتِلْكَ حُدُودُ اللَّهِ يُبَيِّنُهَا لِقَوْمٍ يَعْلَمُونَ»: «پس اگر بار دیگر این زن را طلاق داد، دیگر این زن بر او حلال نیست تا زمانی که با شوهری غیر از او نکاح کند. پس اگر شوهر دوم آن زن را طلاق داد دیگر باکی بر زن و شوهر اولی نیست که به یکدیگر بازگردند. اگر این دو تشخیص دادند که حدود الهی را برپا می‌دارند و این احکام خدا است که آنها را برای گروهی که دانا هستند بیان می‌کند». نکته اصلی در این آیه کلمه «یتراجعا» است که یک وظیفه اشتراکی «اعتباری» برای هر دوی زن و شوهر در نظر می‌گیرد. علامه طباطبایی می‌فرماید: «مسئله تراجع غیر از رجوع است، رجوع حق مرد بود اما تراجع دو طرفه است و زن

۱. به جهت اینکه امکان آوردن تمامی آیات قرآنی مرتبط با این بخش در این مقاله فراهم نیست، به ذکر سه نمونه بسنده شده است. آیات دیگری که می‌توانند در این بخش قرار گیرند، عبارت‌اند از: بقره: ۲۲۹-۲۳۱. بقره: ۲۳۴. نساء: ۴. نساء: ۱۹. نساء: ۲۴-۲۵. نساء: ۱۲۹-۱۲۸. احزاب: ۳۰.

و مرد هر دو باید مایل به عقد مجدد باشند....» (طباطبایی، ۱۳۸۴: ج ۱، ص ۱۶۴)؛ بنابراین، در قرآن کریم یک حق اختصاصی «حقیقی» داریم مانند رجوع که به‌عنوان حق مرد معرفی شده است. برای مثال آیه ۲۲۶ سوره بقره «لِّلَّذِينَ يُؤْلُونَ مِن نِّسَائِهِمْ تَرَبُّصُ أَرْبَعَةِ أَشْهُرٍ فَإِن فَاءُوا فَإِنَّ اللَّهَ غَفُورٌ رَّحِيمٌ»: «آنان که سوگند می‌خورند تا ابد از زنان خود دوری کنند، تنها چهار ماه مهلت دارند. پس اگر بازگشتند خداوند آمرزنده و مهربان است»، و یک حق اشتراکی «اعتباری» داریم که بین زن و شوهر مشترک است مانند تراجع که بدان اشاره کردیم.

در آیه ۲۳۴ سوره بقره آمده است: «وَالَّذِينَ يُتَوَفَّوْنَ مِنكُمْ وَيَذَرُونَ أَزْوَاجًا يَتَرَبَّصْنَ بِأَنْفُسِهِنَّ أَرْبَعَةَ أَشْهُرٍ وَعَشْرًا فَإِذَا بَلَغْنَ أَجَلَهُنَّ فَلَا جُنَاحَ عَلَيْكُمْ فِيمَا فَعَلْنَ فِي أَنْفُسِهِنَّ بِالْمَعْرُوفِ وَاللَّهُ بِمَا تَعْمَلُونَ خَبِيرٌ»: «و کسانی از شما که بمیرند و همسرانی به‌جا گذارند، زنان چهار ماه و ده روز به انتظار بمانند و چون به سرآمد مدت خویش رسیدند در آنچه به شایستگی درباره خود کنند اختیاری بر شما نیست که خدا از آنچه می‌کنید آگاه است». در این آیه یک وظیفه ثابت برای زنانی که شوهرشان فوت شده در نظر گرفته است و یک وظیفه متغیر. وظیفه ثابت این است که زنان باید در یک مدت زمانی معین، عده نگه دارند. وظیفه متغیر، به‌عهده خود این زنان گذاشته شده است که ازدواج بکنند یا نکنند. علامه طباطبایی در تفسیر این آیه می‌فرماید: «فلا جناح...» کنایه از آن است که خویشاوندان زن یا خویشان شوهر مرده وی نمی‌توانند وی را از ازدواج که حق معروف و مشروع او است منع کنند و خود زنان در این امر صاحب اختیار هستند (طباطبایی، ۱۳۸۴: ج ۱، ص ۱۶۸).

در آیه ۲۳۶ سوره بقره آمده است: «لَا جُنَاحَ عَلَيْكُمْ إِن طَلَقْتُمُ النِّسَاءَ مَا لَمْ تَمْسُوهُنَّ أَوْ تَفْرِضُوا لَهُنَّ فَرِيضَةً وَمَتَّعُوهُنَّ عَلَى الْمَوْسِعِ قَدْرَهُ وَعَلَى الْمُقْتِرِ قَدْرَهُ مَتَاعًا بِالْمَعْرُوفِ حَقًّا عَلَى الْمُحْسِنِينَ»: «اگر زنان را طلاق دادید، قبل از آنکه به آنان دست زده باشید یا مهری بر ایشان معین کرده باشید، گناهی بر شما نیست ولی از بهره‌ای شایسته بهره‌مندشان کنید، توانگر به اندازه خویش و تنگدست به اندازه خودش....». در این آیه (بهره‌ای شایسته) به‌عنوان وظیفه‌ای ثابت در نظر گرفته شده است اما مقدار آن برحسب موقعیت مالی مرد، متغیر در نظر گرفته شده است.

روش‌شناسی خانواده اسلامی در رویکرد رئالیسم

چنانچه در تعریف روش‌شناسی آمد، در این بخش برآنیم که بینیم خانواده اسلامی به چه نحو اجرایی می‌شود. به این منظور ابتدا رویکرد «فلسفی» رئالیسم - متناسب با این بخش - توضیح داده

شده است و در مرحله بعد کاربرد این رویکرد در خانواده اسلامی روشن شده است.

۱. در سطح روش‌شناسی رویکرد رئالیسم تمایزگذاری‌های سودمندی را در اختیار می‌نهد. در رویکرد رئالیسم تمایز بین دو نوع ضرورت وصفی و ذاتی مطرح می‌شود. «ضرورت وصفی عبارت از این است که محمولی برای موضوعی ضرورت داشته باشد ولی نه مطلقاً، بلکه در حالی که موضوع دارای صفت خاص و حالت خاصی بوده باشد و ضرورت ذاتی این است که محمولی برای موضوعی ضرورت داشته باشد مطلقاً بدون اینکه مشروط به شرط خارجی خاصی باشد» (مطهری، ۱۳۵۹: ص ۴۲۰).

ورود این تفکیک مفهومی در حوزه خانواده می‌تواند در فهم بهتر اقتضائات خانواده کمک‌کننده باشد. برای نمونه می‌توان گفت گرچه ازدواج و تشکیل خانواده بر اساس وجود پاره‌ای قوانین تکوینی حقیقی، ضروری است؛ این ضرورت برای انسان‌ها جنبه وصفی دارد و نه ذاتی. به این معنا که انسان‌ها با به‌کارگیری روش‌های نامتعارف مانند همجنس‌گرایی، زندگی در تجرد و... می‌توانند با آن مقابله کنند. «گرایش طبیعی انسان‌ها به ازدواج، جنبه جبری و انعطاف‌ناپذیر ندارد و مقابله با آن برایشان ممکن است، همچنان که قوم لوط در گذشته و پیروان آنها در عصر جدید با ترویج همجنس‌گرایی به مقابله با آن پرداختند» (بستان، ۱۳۹۰: ص ۹۸).

ازسوی دیگر، وجود شرایط جنسیتی ویژه برای هریک از زن و مرد دارای ضرورت ذاتی و آثار غیرقابل اجتناب است. می‌توان این‌طور گفت که در خانواده اسلامی گرچه پاره‌ای ویژگی‌های زیست‌شناسی، روان‌شناختی و اخلاقی و... متفاوت بین زن و مرد نوعی ضرورت ذاتی برای برقراری رابطه بین آنها و تشکیل خانواده ایجاد می‌کند، بقا و استمرار خانواده صرفاً بر پایه این تفاوت‌ها قابل توجیه نبوده و برای استمرار آن به عوامل معنایی و فرهنگی مانند مودت و رحمت نیاز است. این عوامل گرچه ضرورت دارند، باید از طرف هریک از اعضای خانواده به‌کار بسته شوند، با این تعبیر می‌توان گفت این عوامل ضرورت وصفی دارند.

۲. در رویکرد رئالیسم هم از اصالت فرد دفاع می‌شود و هم از اصالت جمع. این نظریه «هم فرد را اصیل می‌داند و هم جامعه را، از آن نظر که وجود اجزای جامعه را در وجود جامعه حل شده نمی‌داند و برای جامعه وجودی یگانه مانند مرکبات شیمیایی قائل نیست، اصالت فردی است اما از آن جهت که نوع ترکیب افراد را از نظر مسائل روحی و فکری و عاطفی از نوع ترکیب شیمیایی می‌داند که افراد در جامعه هویت جدید می‌یابند که همان هویت جامعه است، هر چند جامعه هویت یگانه ندارد، اصالت اجتماعی است» (مطهری، بی‌تا: ص ۲۱).

نکته قابل توجه در این رویکرد این است که با وجود اینکه برای جامعه اصالت قائل شده است، راه را برای تغییر اجتماعی به وسیله انسان‌ها نبسته است.

با به‌کارگیری این رویکرد در رابطه با خانواده می‌توان مناسبات حاکم بر خانواده اسلامی را این‌گونه ترسیم کرد که در این خانواده همه اعضا قابلیت تأثیرگذاری دارند. برای مثال درباره سلطه مردان بر زنان نمی‌توان دیدگاهی جبرگرایانه را به اسلام اسناد داد، «با تأمل در گستره قاعده جواز شرط ضمن عقد که در فقه شیعه پذیرفته شده است، به نظر می‌رسد که از دیدگاه اسلام اقتدار بیشتر شوهر در خانواده تا حد زیادی جنبه توافقی دارد، یعنی در واقع، زن مسلمان ابعاد متعدد مدیریت شوهر را با وجود بهره‌مندی از امکان محدودسازی آنها می‌پذیرد و تنها بخش کوچکی از مؤلفه‌های اقتدار شوهران در خانواده جنبه الزامی دارند» (بستان، ۱۳۸۸: ص ۱۶۲-۱۶۱). اسلام از یک سو، با پیوند دادن مفهوم قدرت به مفاهیم اخلاقی از کاربرد یک‌سویه آن جلوگیری کرده است: «اسلام کوشیده است از طریق تلفیق قدرت با ویژگی‌های اخلاقی همچون فروتنی، مهرورزی و گذشت، رابطه زن و شوهر را تا جایی که امکان دارد تلطیف کرده و از تبدیل شدن آن به یک رابطه زورمدارانه جلوگیری کند» (همان: ص ۱۶۲)؛ و از سوی دیگر، قدرت را با مصالح کلان‌تری پیوند داده است. «این مسائل تحت الشعاع امور مهم‌تری مانند مصالح فرد، خانواده و جامعه و نیز وظایف و ارزش‌های دینی هستند که ریشه در آن مصالح دارند» (همان: ص ۱۶۱). برای مثال در رابطه با خروج زن از منزل که اجازه آن به عهده شوهر گذاشته شده است، ملاحظه می‌کنیم که این قانون طوری تنظیم شده است که از یک طرفه بودن قدرت مرد و مسدود شدن مطلق قدرت زن جلوگیری می‌کند. «برحسب قواعد فقهی می‌توان بین موارد اضرار (ضرر رساندن) به زن و سایر موارد تفکیک کرد و به این ترتیب، در صورتی که جلوگیری شوهر از خروج زن از منزل، جنبه اضرار داشته باشد، امکان برخورد قانونی با شوهر وجود دارد. تدبیر فقهی اشتراط ضمن عقد، زن را از این آزادی بهره‌مند می‌کند که حق شوهر در کنترل خروج او از منزل را عملاً محدود کند یا آن را به دلخواه خود بپذیرد» (همان: ص ۶۲). از مجموع این قوانین استنباط می‌شود که اسلام راهکارهایی برای نظارت دوجانبه و تأثیرگذاری همه عوامل در خانواده در نظر گرفته است. «اسلام خواهان تحکیم الگوی مردسالارانه در روابط خانوادگی نبوده است زیرا استلزام حقوقی این الگو آن است که سلطه شوهر در ابعاد گوناگون با راهکارهای حقوقی الزام‌آور تضمین شود، اسلام برای زنان در زمینه پذیرش سلطه شوهران تا حد زیادی حق انتخاب قائل شده است» (بستان، ۱۳۸۸: الف ص ۲۰۵).
۳. رویکرد رئالیسم به هر دو عامل مکانیسمی و زمینه‌ای در وقوع یک رخداد علی توجه دارد.

استاد مطهری در توضیح عامل زمینه‌ای «زمان» این‌طور بیان می‌کنند که: «حوادث این جهان «ضرورت وقتی» دارند؛ یعنی وقوع هر حادثه‌ای فقط در لحظه معین قابل واقع شدن است و پس و پیش ندارد. شرایط و اوضاع زمانی علت تامه اوضاع بعدی نیست بلکه زمینه اوضاع بعدی است و درعین حال، اطلاع کامل از این زمینه موجب پیش‌بینی قطعی است» (مطهری، ۱۳۵۹: ص ۵۲۳). بنابراین، یک رخداد اجتماعی هنگامی ایجاد می‌شود که زمان واقع شدن آن فرا رسیده باشد، چنانچه کنشگرانی پیش از موقع معین و در حالی که منابع موردنیاز برای یک رخداد علی ایجاد نشده است، اقداماتی انجام دهند که در تناسب با زمانی که در آن قرار گرفته‌اند نیست، انتظارات آنان با شکست مواجه می‌شود.

رویکرد رئالیسم به عوامل مکانیسمی نیز در کنار عوامل زمینه‌ای توجه کرده است. طبق این رویکرد برای تحقق هدف موردنظر ابتدا باید شرایط زمانی-مکانی «عوامل زمینه‌ای» را فراهم آورد و در مرحله بعد باید برای تحقق هدف از شرایط اعتقادی، روحی و فکری افراد «عوامل مکانیسمی» کمک گرفت. یکی از عوامل مکانیسمی «دین» است که افراد را از نظر اعتقادی برای رسیدن به هدف موردنظر، هماهنگ و همدل می‌کند. علامه طباطبایی مباحث مبسوطی درباره نقش دین در تنظیم رابطه فرد و جامعه دارند. طبق این الگو، دین از طریق ترسیم آینده‌ای ایده‌آل، ایجاد نگرش در جهت تلاش برای تحقق این آینده، ایجاد نگرش درباره وجود جهانی دیگر و به تبع رعایت قوانین جامعه از سوی افراد، این وظیفه را انجام می‌دهد (طباطبایی، بی تا: صص ۸۹-۸۸).

با توجه به این رویکرد در خانواده نیز می‌توان از عواملی مانند مودت و رحمت^۱ به‌عنوان عامل فرهنگی و معنایی (مکانیسمی) پیونددهنده افراد با یکدیگر نام برد. این عامل تذکر می‌دهد که تشکیل یک خانواده مطلوب صرفاً تابع مقولات زیست‌شناختی نبوده و هریک از زوجین باید در هر لحظه از زندگی، خانواده را استمرار داده و پویا نگه دارند؛ از طرف دیگر، از عوامل زمانی تأثیرگذار بر تشکیل خانواده به‌عنوان عامل زمینه‌ای می‌توان یاد کرد. هریک از زن و مرد برای اینکه بتوانند خانواده تشکیل دهند از نظر زمانی باید به بلوغ جسمی و فکری برسند.

۱. «وَمِنْ آيَاتِهِ أَنْ خَلَقَ لَكُمْ مِنْ أَنْفُسِكُمْ أَزْوَاجًا لِتَسْكُنُوا إِلَيْهَا وَجَعَلَ بَيْنَكُمْ مَوَدَّةً وَرَحْمَةً إِنَّ فِي ذَلِكَ لَآيَاتٍ لِقَوْمٍ يَتَفَكَّرُونَ»: «و از نشانه‌های او اینکه از [نوع] خودتان همسرانی برای شما آفرید تا بدان‌ها آرام گیرید و میانتان دوستی و رحمت نهاد. آری در این [نعمت] برای مردمی که می‌اندیشند قطعاً نشانه‌هایی است» (روم: ۲۱).

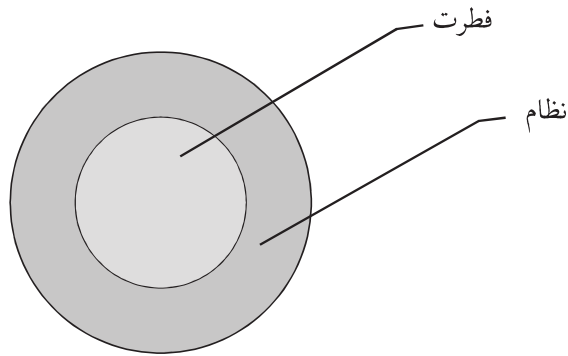

شکل ۶. اولویت‌بندی مبنا و سطوح سه‌گانه در روش‌شناسی خانواده اسلامی

در روش‌شناسی خانواده اسلامی مبنا «فطرت» است. از بین سطوح سه‌گانه غریزه، نظام و اراده، در این قسمت «نظام» اولویت پیدا می‌کند. در این زمینه، فطرت به نظام جهت می‌دهد و آن را در چهارچوب خاص خانواده کاربردپذیر می‌کند. در این شرایط هریک از زوجین، نظام حقوقی خاص خود را دارند اما این نظام حقوقی طوری بسته نشده است که منجر به سلطه یک‌جانبه هریک از زوجین بر دیگری شود. همچنین، زوجین برای رسیدن به هدف باید عواملی را فراهم کنند که عوامل زمینه‌ای «رسیدن به بلوغ جسمی و فکری» و عوامل مکانیسمی «وجود مودت و رحمت» از جمله آن است.

جدول ۳. روش‌شناسی خانواده اسلامی در رویکرد رئالیسم

رویکرد (فلسفی) رئالیسم	خانواده اسلامی (قرآنی)
ضرورت وصفی و ذاتی	ویژگی‌های زیست‌شناختی برای هریک از زن و مرد، ضرورت ذاتی برای آنها است اما تشکیل و استمرار خانواده برای هریک از زوجین، ضرورت وصفی است.
اصالت فرد و اصالت جامعه	قدرت تأثیرگذاری هریک از زوجین بر یکدیگر در نظام قانونگذاری.
عوامل زمینه‌ای و عوامل مکانیسمی	ضرورت وجود شرایط زمانی «زمینه‌ای» برای تشکیل خانواده مانند رسیدن به بلوغ و عامل فرهنگی و معنایی «مکانیسمی» مانند مودت و رحمت برای استمرار خانواده.

دلالت‌های قرآنی^۱

در آیه ۳۴ سوره نساء آمده است: «الرِّجَالُ قَوَّامُونَ عَلَى النِّسَاءِ بِمَا فَضَّلَ اللَّهُ بَعْضَهُمْ عَلَى بَعْضٍ وَبِمَا أَنْفَقُوا مِنْ أَمْوَالِهِمْ فَالصَّالِحَاتُ قَانِتَاتٌ حَافِظَاتٌ لِّلْغَيْبِ بِمَا حَفِظَ اللَّهُ وَاللَّاتِي تَخَافُونَ نُشُوزَهُنَّ فَعِظُوهُنَّ وَاهْجُرُوهُنَّ فِي الْمَضَاجِعِ وَاضْرِبُوهُنَّ فَإِنْ أَطَعْنَكُمْ فَلَا تَبْغُوا عَلَيْهِنَّ سَبِيلًا إِنَّ اللَّهَ كَانَ عَلِيمًا كَبِيرًا»؛ «مردان بر زنان قیمومت و سرپرستی دارند به خاطر اینکه خدا بعضی را بر بعضی برتری داده و به خاطر اینکه مردان از اموال خود نفقه و مهریه زنان را می‌دهند». این آیه از یک طرف، حقی را به مرد داده است و از طرف دیگر، تکلیفی را برای او (دادن نفقه) معین کرده است. علامه طباطبایی در این باره می‌فرماید: «قیّم یعنی کسی که مسئول قیام به امر شخص دیگر است. مردان به امور زنان قیام می‌نمایند و علت آن هم یکی آن است که خداوند بنا بر مصالحی، بعضی را بر بعضی دیگر برتری داده است و دیگر آنکه مردان از مال خود، زنان را نفقه و مهریه می‌دهند.

در آیه ۱۲۸ سوره نساء آمده است: «وَإِنِ امْرَأَةٌ خَافَتْ مِنْ بَعْلِهَا نُشُوزًا أَوْ إِعْرَاضًا فَلَا جُنَاحَ عَلَيْهِمَا أَنْ يُصْلِحَا بَيْنَهُمَا صُلْحًا وَالصُّلْحُ خَيْرٌ وَأُحْضِرَتِ الْأَنْفُسُ الشُّحَّ وَإِنْ تُحْسِنُوا وَتَتَّقُوا فَإِنَّ اللَّهَ كَانَ بِمَا تَعْمَلُونَ خَبِيرًا»؛ «و اگر زنی از بی‌میلی و یا روگردانی شوهرش بیم دارد، او و همسرش مجازند به منظور اصلاح از قسمتی از حقوق خود صرف نظر کنند و صلح در هر حال بهتر است و در همه نفس‌ها بخل حضور دارد و اگر نیکی کنید و تقوا پیشه کنید، پس همانا خدا به آنچه می‌کنید آگاه است». این آیه می‌رساند که با اتخاذ راهکارهایی می‌توان جلوی ایجاد یک ضرورت وصفی نامطلوب به نام «طلاق» را گرفت. علامه طباطبایی در تفسیر این آیه می‌فرماید: نشوز یعنی رفع و برداشت ادای واجب و منظور آن است که اگر زنی علائم نشوز را در شوهرش دید (یعنی مشاهده کرد که او واجبات زوجیت را انجام نمی‌دهد و یا از وی روگردان است)، در این صورت می‌تواند برای ایجاد صلح و توافق و ایجاد علاقه از جانب همسر از بعضی از حقوق خود صرف نظر کند تا به این وسیله از طلاق جلوگیری شود (طباطبایی، ۱۳۸۴، ج ۱: ص ۴۲۰).

در آیه ۲۲۸ سوره بقره آمده است: «وَالْمُطَلَّقَاتُ يَتَرَبَّصْنَ بِأَنْفُسِهِنَّ ثَلَاثَةَ قُرُوءٍ وَلَا يَحِلُّ لَهُنَّ أَنْ يَكْتُمْنَ مَا خَلَقَ اللَّهُ فِي أَرْحَامِهِنَّ إِنْ كُنَّ يُؤْمِنَنَّ بِاللَّهِ وَالْيَوْمِ الْآخِرِ وَبُعُولَتُهُنَّ أَحَقُّ بِرَدِّهِنَّ فِي ذَلِكَ

۱. به جهت اینکه امکان آوردن تمامی آیات قرآنی مرتبط با این بخش در این مقاله فراهم نیست، به ذکر سه نمونه بسنده شده است. آیات دیگری که در این بخش می‌توانند قرار گیرند، عبارت‌اند از: بقره: ۱۸۷. بقره: ۱۹۷. بقره: ۲۲۳-۲۲۱. بقره: ۲۳۷-۲۲۶. نساء: ۳-۴. نساء: ۲۵-۲۰. نساء: ۲۸. نساء: ۳۵-۳۴. نساء: ۱۲۹-۱۲۸. نور: ۲۹-۲۷. نور: ۶۱. احزاب: ۵-۴.

إِنْ أَرَادُوا إِصْلَاحًا وَلَهُنَّ مِثْلُ الَّذِي عَلَيْهِنَّ بِالْمَعْرُوفِ وَلِلرِّجَالِ عَلَيْهِنَّ دَرَجَةٌ وَاللَّهُ عَزِيزٌ حَكِيمٌ: «و زنان طلاق گرفته تا سه پاکی منتظر بمانند و اگر به خدا و روز جزا ایمان دارند روا نیست بر آنان که آنچه را خدا در رحم‌هایشان خلق کرده است، مخفی کنند و شوهرانشان اگر قصد اصلاح دارند در رجوع به ایشان در عده طلاق سزاوارترند و برای زنان همانند وظایفشان حقوق شایسته است و مردان را بر زنان مرتبتی است و خدا عزیز و حکیم است». در این آیه دو نکته متناسب با این بخش وجود دارد؛ اول اینکه یک عامل انگیزه‌ای را در جهت پیوند مجدد بین زن و شوهر مطرح می‌کند «اگر قصد اصلاح دارند» و دوم اینکه یک عامل زمینه‌ای را به نام «معروف» مطرح می‌کند. علامه طباطبایی برای هر دوی این عوامل این‌گونه می‌فرماید که: «هدف از رجوع اصلاح است نه برای ضررزدن و افساد»^۱ (طباطبایی، ۱۳۸۴: ج ۱، ص ۱۶۲). درباره نکتۀ دوم می‌فرماید: معروف به معنای هر عملی است که در افکار عمومی مأنوس باشد^۲ و با ذائقۀ اهل هر اجتماعی سازگار باشد؛ بنابراین، کلمۀ معروف هم متضمّن حکم و هدایت عقل است و هم حکم شرع و هم فضیلت اخلاقی و هم سنت‌های ادبی و انسانی، و یکی از احکام معروف و معقول، مساوات افراد اجتماع در احکام و جزا است. البته این تساوی را باید با حفظ موقعیت و تأثیر و کمالی که افراد در اجتماع دارند رعایت کرد، پس تساوی آن است که حقّ هر فرد را به او بدهند نه کمتر یا بیشتر از آن و اسلام حقوق زن را به شایستگی در نظر گرفته است. بعضی از احکام له و برخی علیه او هستند اما اینها با هم توازن دارند و در ضمن با نقشی که زن در زندگی اجتماعی دارد نیز هماهنگی دارد (طباطبایی، ۱۳۸۴: ج ۱، ص ۱۶۲).

نتیجه‌گیری

در این تحقیق امکانات یک نوع خاص از فلسفه «رویکرد رئالیستی» برای توضیح خانواده اسلامی (قرآنی) به کار گرفته شد. رویکرد رئالیسم با طرح مدعیات ویژه خود در سه بخش هستی‌شناسی، معرفت‌شناسی و روش‌شناسی، زمینه‌ساز رویکردی جدید در رابطه با خانواده است. این رئالیسم به صورت آگاهانه از زیاده‌روی‌های رویکرد طبیعی و رویکرد توافقی پرهیز کرده و در عین حال، برای هر یک، جایگاه مخصوص به خودش قائل است. گرایش به حفظ دوجانبۀ جنبه‌های طبیعی و

۱. عامل انگیزه‌ای (مکانیسمی)

۲. عامل زمینه‌ای

توافقی از طریق تمایزگذاری‌هایی که این رئالیست‌ها انجام می‌دهند، نمایان می‌شود. تمایز بین فرد و جامعه، تمایز بین ادراکات اعتباری و حقیقی و... بر این اساس رئالیسم، رویکرد نیرومندی را در جهت تبیین همه‌جانبه واقعیت در اختیار قرار می‌دهد.

با به‌کارگیری رویکرد رئالیسم در خانواده، سه سطح و یک مبنا به‌وجود می‌آید. سطوح عبارت است از گزینه، اراده و نظام، و مبنا عبارت است از فطرت.

این مقاله نشان داد که در هریک از بخش‌های هستی‌شناسی، معرفت‌شناسی و روش‌شناسی، فطرت به‌عنوان مبنا وجود دارد؛ به عبارت ساده، تمامی قوانین اسلامی درباره خانواده در هماهنگی کامل با ساختار وجودی زن و شوهر است. اما در هریک از این بخش‌ها فقط یکی از سطوح - که بدان اشاره کردیم - اولویت می‌یابد.

در بخش هستی‌شناسی، سطح گزینه اولویت دارد. این سطح به همراه مبنای فطری کمک می‌کند که خانواده به‌عنوان یک واقعیت منحصر به فرد که قوانین مخصوص به خود دارد، جلوه‌گر شود. در بخش معرفت‌شناسی، سطح اراده اولویت دارد. این سطح به همراه مبنای فطرت کمک می‌کند که اعضای خانواده هم وظایف اختصاصی و هم وظایف اشتراکی خود را به‌خوبی پیش ببرند. در این بخش هریک از زوجین باید با اختیار و اراده خود زندگی خانوادگی را به سمت مطلوب پیش ببرند. در بخش روش‌شناسی، سطح نظام اولویت دارد. این سطح به همراه مبنای فطرت کمک می‌کند که اعضای خانواده هریک مجموعه‌ای از حقوق و مجموعه‌ای از تکالیف را بر عهده داشته باشند. بدین شکل از سلطه یک‌سویه یکی بر دیگری جلوگیری شده و تعادل در خانواده به‌دست می‌آید.

کتابنامه

۱. قرآن کریم.
۲. آبت، پاملا. ۱۳۸۰. جامعه‌شناسی زنان. ترجمه منیژه نجم عراقی. تهران. نشر نی.
۳. بستان، حسین. ۱۳۷۹. جایگاه خانواده از دیدگاه اسلام و فمینیسم. همایش اسلام و فمینیسم. دانشگاه فردوسی مشهد.
۴. _____ ۱۳۸۸. اسلام و جامعه‌شناسی خانواده. قم. پژوهشگاه حوزه و دانشگاه.
۵. _____ ۱۳۸۸ الف. نقش‌های جنسیتی از دیدگاه اسلام با نگاهی به علوم اجتماعی. قم. دفتر مطالعات و تحقیقات زنان.
۶. _____ ۱۳۹۰. گامی به سوی علم دینی (۲). قم. پژوهشگاه حوزه و دانشگاه.
۷. بهنام، جمشید. ۱۳۸۳. تحولات خانواده. ترجمه محمد جعفر پوینده. تهران. نشر ماهی.
۸. پارسانیا، حمید. ۱۳۸۵. «روش رئالیستی و حکمت صدرایی». مقدمه کتاب روش در علوم اجتماعی: رویکردی رئالیستی. تهران. پژوهشگاه علوم انسانی و مطالعات فرهنگی.
۹. حکمت‌نیا، محمود و همکاران. ۱۳۸۶. فلسفه حقوق خانواده (۳ جلد). تهران. روابط عمومی شورای فرهنگی اجتماعی زنان.
۱۰. حکمت نیا، محمود. ۱۳۹۰. حقوق زن و خانواده. تهران. پژوهشگاه فرهنگ و اندیشه اسلامی.
۱۱. زاهد زاهدانی، سیدسعید. ۱۳۶۹. «رابطه فرد و جامعه: مقایسه دو دیدگاه». مجله علوم اجتماعی و انسانی دانشگاه شیراز. دوره پنجم. شماره دوم.
۱۲. _____ ۱۳۷۰. مبانی روش تفکر اجتماعی در اسلام. شیراز. مؤسسه انتشارات بهینه.
۱۳. زیبایی نژاد، محمد رضا. ۱۳۸۸. تفاوت‌های هویت و نقش‌های جنسیتی. قم. دفتر مطالعات و تحقیقات زنان.
۱۴. ساروخانی، باقر. ۱۳۷۰. مقدمه‌ای بر جامعه‌شناسی خانواده. تهران. سروش.
۱۵. سالاری فر، محمد رضا. ۱۳۸۵. خانواده در نگرش اسلام و روان‌شناسی. تهران. انتشارات سمت و پژوهشگاه حوزه و دانشگاه.
۱۶. صادقی فسائی، سهیلا؛ ناصری راد، محسن. تابستان ۱۳۹۰. «عناصر بنیادین پژوهش کیفی در علوم اجتماعی: هستی‌شناسی، معرفت‌شناسی، روش‌شناسی و روش». مجله مطالعات اجتماعی ایران. دوره پنجم. شماره ۲.

۱۷. طباطبایی، محمدحسین. ۱۳۳۹. قرآن و قانون تنازع بقا و انتخاب اصلح. قم. انتشارات اهل بیت.
۱۸. _____ ۱۳۵۹. اصول فلسفه و روش رئالیسم. قم. جلد اول، دوم، سوم. دفتر انتشارات اسلامی وابسته به جامعه مدرسین حوزه علمیه.
۱۹. _____ ۱۳۶۱. تفسیرالمیزان. ترجمه صالحی کرمانی. قم. ج ۷. انتشارات جامعه مدرسین حوزه علمیه قم.
۲۰. _____ ۱۳۶۹. انسان از آغاز تا انجام. تهران. انتشارات الزهرا.
۲۱. _____ ۱۳۸۴. جلد اول. ترجمه خلاصه تفسیرالمیزان. گردآورنده کمال مصطفی شاکر. ترجمه فاطمه مشایخ. تهران. انتشارات اسلام.
۲۲. _____ ۱۳۸۶. اسلام و انسان معاصر. قم. دفتر انتشارات اسلامی.
۲۳. _____ بی تا. اصول فلسفه و روش رئالیسم. جلد دوم. قم. صدرا.
۲۴. _____ ۱۳۸۶. زنان در موازنه حق و تکلیف. تهران. کتاب نیستان.
۲۵. _____ ۱۳۹۰. زن در اسلام. قم. دفتر مطالعات و تحقیقات زنان.
۲۶. قائمی نیا، علیرضا. ۱۳۸۲. «دو نوع رئالیسم: خام و انتقادی». مجله ذهن. شماره ۱۴.
۲۷. مطهری، مرتضی. ۱۳۸۸. نظام حقوق زن در اسلام. تهران. انتشارات صدرا.
۲۸. _____ ۱۳۵۹. اصول فلسفه و روش رئالیسم. جلد اول، دوم، سوم. قم. دفتر انتشارات اسلامی وابسته به جامعه مدرسین حوزه علمیه قم.
۲۹. _____ بی تا. جامعه و تاریخ. تهران. انتشارات صدرا.